

## Nitowanie

Nierozłączne łączenie dwóch lub więcej części za pomocą nitu. Po wykonaniu otworów w łączonych częściach wkłada się do nich nit i rozklepuje wystający jego koniec. W wyniku spęczenia końca nitu i uformowania za pomocą zakuwnika 4 powstaje drugi łeb, zwany zakuwką 3 (rys. N.37). Po zakuciu nit składa się z łba 2, trzonu 1 i zakuwki 3. W zegarmistrzowskich pracach naprawczych zasadniczo nie używa się gotowych nitów, ale wykonuje się je z drutu. W technice zegarowej często jest stosowane nitowanie bezpośrednie, w którym nit stanowi całość z jedną z łączonych części. W taki sposób są czasem łączone filarki (słupki) z płytami mechanizmu zegarowego.

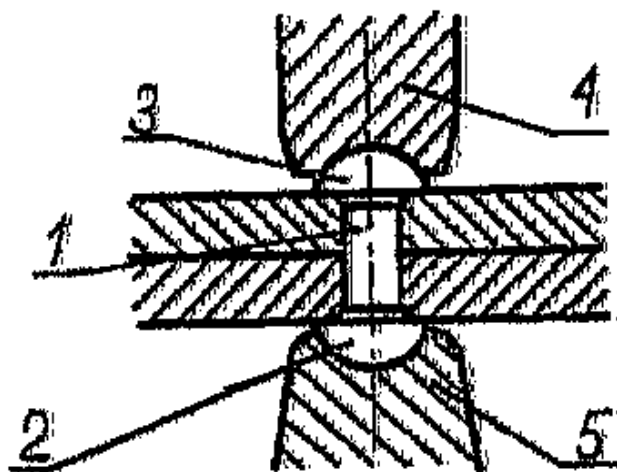

**Rys. N.37. Zakuwanie nitu**

1 — trzon nitu, 2 — łeb nitu, 3 — zakuwka, 4 — zakuwnik, 5 — wspornik

**źródło:** Bartnik i Podwapiński "Ilustrowany słownik zegarmistrzowski"